

Automation – Werkstückhandling

Die HOFER Automationslösung für kleine und mittlere Bearbeitungsmaschinen, mit Werkstückhandling oder Palettenhandling. Oder beidem!

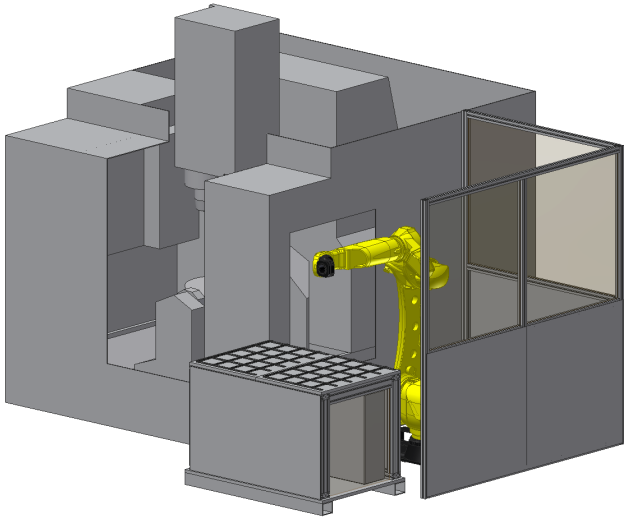

Version Werkstücklader

- Werkstückhandling mit Einfach-Greifer
- Max. Werkstückgewicht inkl. Greifer 35kg
- Max. Anzahl Werkstücke 200 (Standard)
- Einfachste Programmierung (Touch Screen) und kurze Umrüstzeiten
- Tisch- oder Kassettenausführung

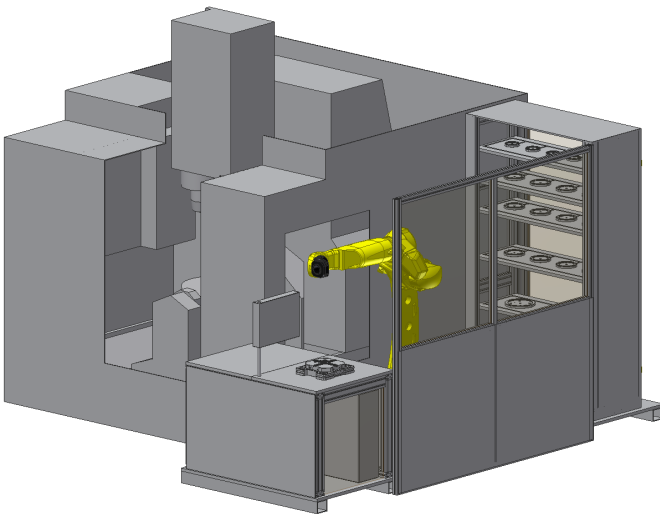

Version Palettenlader

- Palettenhandling mit HOFER-Systemgreifer
- Max. Palettengewicht inkl. Greifer 35kg
- Max. Anzahl Paletten pro Dock 40 (System 100mm)
- Separater Rüstplatz
- Einfachste Programmierung (Touch Screen) und kurze Umrüstzeiten

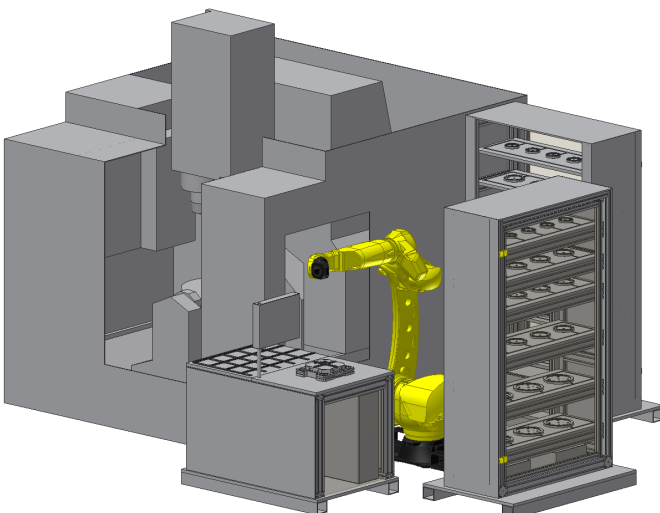

Version Kombo (mit 2 Palettendocks)

- Werkstückhandling mit Einfach-Greifer sowie Palettenhandling mit HOFER-Systemgreifer (Greiferwechselsystem)
- Max. Palettengewicht inkl. Greifer 35kg
- Max. Anzahl Werkstücke 100 (Standard)
- Max. Anzahl Paletten pro Dock 40 (System 100mm)
- Separater Rüstplatz
- Einfachste Programmierung (Touch Screen) und kurze Umrüstzeiten